

XIX 行政

156 歴代市長・助役(副市長)・収入役

(1) 市長

令和3年3月末現在

順位	氏名	就任年月日	退任年月日
初代	小野寺 有一	昭和 12 年 6 月 12 日	昭和 16 年 5 月 11 日
2代	小野寺 有一	昭和 16 年 5 月 12 日	昭和 17 年 4 月 20 日
3代	小野寺 有一	昭和 17 年 5 月 11 日	昭和 21 年 5 月 10 日
4代	沢田 権左 ^工 門	昭和 22 年 1 月 8 日	昭和 22 年 3 月 19 日
5代	沢田 権左 ^工 門	昭和 22 年 4 月 5 日	昭和 26 年 4 月 4 日
6代	沢田 権左 ^工 門	昭和 26 年 4 月 23 日	昭和 30 年 3 月 31 日
7代	鈴木 東民	昭和 30 年 5 月 18 日	昭和 34 年 5 月 17 日
8代	鈴木 東民	昭和 34 年 5 月 18 日	昭和 38 年 5 月 17 日
9代	鈴木 東民	昭和 38 年 5 月 18 日	昭和 42 年 5 月 17 日
10代	栗沢 勇治	昭和 42 年 5 月 18 日	昭和 46 年 5 月 17 日
11代	栗沢 勇治	昭和 46 年 5 月 18 日	昭和 50 年 5 月 17 日
12代	浜川 才治郎	昭和 50 年 5 月 18 日	昭和 54 年 5 月 17 日
13代	浜川 才治郎	昭和 54 年 5 月 18 日	昭和 58 年 5 月 17 日
14代	浜川 才治郎	昭和 58 年 5 月 18 日	昭和 62 年 5 月 17 日
15代	野田 武義	昭和 62 年 5 月 18 日	平成 3 年 5 月 17 日
16代	野田 武義	平成 3 年 5 月 18 日	平成 7 年 5 月 17 日
17代	野田 武義	平成 7 年 5 月 18 日	平成 11 年 5 月 17 日
18代	小野 信一	平成 11 年 5 月 18 日	平成 15 年 5 月 17 日
19代	小沢 和夫	平成 15 年 5 月 18 日	平成 19 年 5 月 17 日
20代	小沢 和夫	平成 19 年 5 月 18 日	平成 19 年 10 月 2 日
21代	野田 武則	平成 19 年 11 月 18 日	平成 23 年 11 月 17 日
22代	野田 武則	平成 23 年 11 月 18 日	平成 27 年 11 月 17 日
23代	野田 武則	平成 27 年 11 月 18 日	令和 元 年 11 月 17 日
24代	野田 武則	令和 元 年 11 月 18 日	在 職 中

(2) 助役(副市長)

令和3年3月末現在

順位	氏名	就任年月日	退任年月日
初代	伊藤 正	昭和 12 年 5 月 5 日	昭和 12 年 12 月 1 日
2代	石川 参太	昭和 12 年 12 月 27 日	昭和 15 年 8 月 10 日
3代	木村 恣	昭和 16 年 10 月 6 日	昭和 20 年 10 月 15 日
4代	沢口 巍	昭和 20 年 11 月 24 日	昭和 24 年 11 月 23 日
5代	村上 顕一	昭和 24 年 11 月 24 日	昭和 30 年 3 月 31 日
6代	千葉 義長	昭和 30 年 6 月 16 日	昭和 34 年 6 月 15 日
7代	千葉 茂	昭和 34 年 10 月 13 日	昭和 38 年 10 月 12 日
8代	千葉 茂	昭和 38 年 10 月 13 日	昭和 40 年 10 月 12 日
9代	野中 忠弥	昭和 40 年 10 月 21 日	昭和 42 年 6 月 7 日
10代	川村 正二	昭和 42 年 6 月 23 日	昭和 46 年 6 月 23 日
11代	川村 正二	昭和 46 年 6 月 24 日	昭和 49 年 3 月 31 日
12代	森 真一郎	昭和 49 年 4 月 1 日	昭和 53 年 3 月 31 日
13代	森 真一郎	昭和 53 年 4 月 1 日	昭和 57 年 3 月 31 日
14代	森 真一郎	昭和 57 年 4 月 1 日	昭和 61 年 3 月 31 日
15代	佐久山 謙吉	昭和 61 年 4 月 1 日	昭和 63 年 3 月 31 日
16代	藤田 博信	昭和 63 年 4 月 1 日	平成 2 年 3 月 31 日
17代	白木沢 孝也	平成 2 年 4 月 1 日	平成 6 年 3 月 31 日
18代	篠田 隆一	平成 6 年 4 月 1 日	平成 8 年 3 月 31 日
19代	川畑 辰	平成 8 年 4 月 1 日	平成 11 年 5 月 31 日
20代	赤司 淳也	平成 12 年 4 月 1 日	平成 14 年 7 月 31 日
21代	正木 等	平成 14 年 8 月 1 日	平成 15 年 9 月 30 日
22代	高田 直和	平成 15 年 10 月 1 日	平成 17 年 9 月 29 日
23代	佐野 透	平成 17 年 9 月 30 日	平成 19 年 9 月 30 日
24代	佐々木 重雄	平成 19 年 10 月 1 日	平成 23 年 6 月 30 日
25代	上村 俊一	平成 20 年 2 月 18 日	平成 22 年 11 月 30 日
26代	若崎 正光	平成 23 年 6 月 3 日	平成 25 年 3 月 29 日
27代	嶋田 賢和	平成 24 年 4 月 1 日	平成 26 年 6 月 30 日
28代	若崎 正光	平成 25 年 4 月 1 日	平成 27 年 6 月 30 日
29代	山崎 秀樹	平成 26 年 7 月 1 日	平成 30 年 6 月 30 日
30代	田中 透	平成 27 年 7 月 1 日	平成 28 年 6 月 28 日
31代	山崎 秀樹	平成 30 年 7 月 1 日	令和 元 年 12 月 31 日
32代	窪田 優一	平成 31 年 4 月 1 日	令和 3 年 3 月 31 日

資料:総務課

(注) 地方自治法改正により平成19年4月1日から、助役にかわり副市長とする。

156 歴代市長・助役(副市長)・収入役

(3) 収入役

令和3年3月末現在

順位	氏名	就任年月日	退任年月日
初代	小川 正	昭和 12 年 5 月 5 日	昭和 13 年 2 月 27 日
2代	小川 正	昭和 13 年 2 月 28 日	昭和 17 年 2 月 26 日
3代	小川 正	昭和 17 年 2 月 27 日	昭和 20 年 10 月 5 日
4代	小野寺 文之進	昭和 20 年 11 月 24 日	昭和 24 年 11 月 23 日
5代	鈴木 玉治	昭和 24 年 11 月 24 日	昭和 30 年 7 月 10 日
6代	鈴木 玉治	昭和 30 年 7 月 11 日	昭和 32 年 7 月 3 日
7代	菊池 秀夫	昭和 32 年 8 月 1 日	昭和 36 年 7 月 31 日
8代	菊池 秀夫	昭和 36 年 8 月 1 日	昭和 40 年 7 月 31 日
9代	菊池 秀夫	昭和 40 年 8 月 1 日	昭和 44 年 7 月 31 日
10代	中村 勝男	昭和 44 年 8 月 1 日	昭和 48 年 7 月 31 日
11代	中村 勝男	昭和 48 年 8 月 1 日	昭和 52 年 7 月 31 日
12代	中村 勝男	昭和 52 年 8 月 1 日	昭和 56 年 7 月 31 日
13代	佐野 圓次郎	昭和 56 年 8 月 1 日	昭和 60 年 7 月 31 日
14代	佐野 圓次郎	昭和 60 年 8 月 1 日	昭和 63 年 7 月 31 日
15代	白木沢 孝也	昭和 63 年 8 月 1 日	平成 2 年 3 月 31 日
16代	川畑 辰	平成 2 年 4 月 1 日	平成 6 年 3 月 31 日
17代	川畑 辰	平成 6 年 4 月 1 日	平成 8 年 3 月 31 日
18代	正木 等	平成 8 年 4 月 1 日	平成 12 年 3 月 31 日
19代	正木 等	平成 12 年 4 月 1 日	平成 14 年 7 月 31 日
20代	桑畑 喜一	平成 14 年 8 月 1 日	平成 18 年 7 月 31 日

資料:総務課

157 歴代市議会議長・副議長

(1) 議長

令和3年3月末現在

順位	氏名	就任年月日	退任年月日
初代	沢田 権兵衛	昭和 12 年 6 月 12 日	昭和 17 年 6 月 26 日
2代	岩館 為三	昭和 17 年 7 月 8 日	昭和 21 年 5 月 10 日
3代	加茂 久一郎	昭和 21 年 5 月 17 日	昭和 22 年 4 月 30 日
4代	加茂 久一郎	昭和 22 年 5 月 22 日	昭和 26 年 4 月 29 日
5代	菊池 吉太郎	昭和 26 年 5 月 8 日	昭和 30 年 3 月 31 日
6代	菊池 吉太郎	昭和 30 年 4 月 5 日	昭和 30 年 4 月 26 日
7代	川端 広平	昭和 30 年 4 月 26 日	昭和 30 年 8 月 31 日
8代	川端 広平	昭和 30 年 9 月 8 日	昭和 34 年 8 月 31 日
9代	加茂 久一郎	昭和 34 年 9 月 7 日	昭和 38 年 8 月 31 日
10代	川畑 民蔵	昭和 38 年 9 月 6 日	昭和 42 年 8 月 31 日
11代	山本 祐二郎	昭和 42 年 9 月 5 日	昭和 46 年 8 月 31 日
12代	佐々木 栄光	昭和 46 年 9 月 1 日	昭和 50 年 3 月 6 日
13代	小松 実	昭和 50 年 3 月 7 日	昭和 50 年 8 月 31 日
14代	小林 良蔵	昭和 50 年 9 月 1 日	昭和 54 年 8 月 31 日
15代	菊池 弘	昭和 54 年 9 月 3 日	昭和 58 年 8 月 31 日
16代	長谷川 忠久	昭和 58 年 9 月 1 日	昭和 62 年 8 月 31 日
17代	平松 福一	昭和 62 年 9 月 1 日	平成 3 年 8 月 31 日
18代	佐野 金吾	平成 3 年 9 月 1 日	平成 7 年 8 月 31 日
19代	佐野 金吾	平成 7 年 9 月 1 日	平成 11 年 8 月 31 日
20代	小沢 和夫	平成 11 年 9 月 1 日	平成 15 年 1 月 21 日
21代	鈴木 正幸	平成 15 年 1 月 21 日	平成 15 年 8 月 31 日
22代	平館 幸雄	平成 15 年 9 月 1 日	平成 19 年 8 月 31 日
23代	松坂 喜史	平成 19 年 9 月 4 日	平成 23 年 9 月 10 日
24代	海老原 正人	平成 23 年 9 月 21 日	平成 27 年 9 月 10 日
25代	佐々木 義昭	平成 27 年 9 月 14 日	令和 元 年 9 月 10 日
26代	木村 琳蔵	令和 元 年 9 月 17 日	在 職 中

(2) 副議長

令和3年3月末現在

順位	氏名	就任年月日	退任年月日
初代	岩館 為三	昭和 12 年 6 月 12 日	昭和 17 年 6 月 26 日
2代	木村 茂	昭和 17 年 7 月 8 日	昭和 19 年 11 月 10 日
3代	佐藤 亀太郎	昭和 19 年 11 月 11 日	昭和 22 年 4 月 30 日
4代	東 酉兵衛	昭和 22 年 5 月 22 日	昭和 26 年 4 月 30 日
5代	川端 広平	昭和 26 年 5 月 8 日	昭和 30 年 3 月 31 日
6代	佐藤 忠雄	昭和 30 年 4 月 5 日	昭和 30 年 8 月 31 日
7代	館野 三郎	昭和 30 年 9 月 8 日	昭和 34 年 8 月 31 日
8代	小泉 日出雄	昭和 34 年 9 月 7 日	昭和 38 年 8 月 31 日
9代	大久保 惣四郎	昭和 38 年 9 月 6 日	昭和 42 年 8 月 31 日
10代	小林 良蔵	昭和 42 年 9 月 5 日	昭和 46 年 8 月 31 日
11代	遠藤 馬吉	昭和 46 年 9 月 1 日	昭和 50 年 8 月 31 日
12代	菊池 弘	昭和 50 年 9 月 1 日	昭和 54 年 8 月 31 日
13代	菅原 篤	昭和 54 年 9 月 3 日	昭和 58 年 8 月 31 日
14代	小野寺 英雄	昭和 58 年 9 月 1 日	昭和 62 年 8 月 31 日
15代	佐々木 兼吉	昭和 62 年 9 月 1 日	平成 3 年 8 月 31 日
16代	平館 幸雄	平成 3 年 9 月 1 日	平成 7 年 8 月 31 日
17代	千葉 勝男	平成 7 年 9 月 1 日	平成 11 年 8 月 31 日
18代	鈴木 正幸	平成 11 年 9 月 1 日	平成 15 年 1 月 21 日
19代	佐藤 一夫	平成 15 年 1 月 21 日	平成 15 年 8 月 31 日
20代	佐藤 一夫	平成 15 年 9 月 1 日	平成 19 年 7 月 2 日
21代	川崎 勇一	平成 19 年 9 月 4 日	平成 23 年 9 月 10 日
22代	佐々木 透	平成 23 年 9 月 21 日	平成 25 年 8 月 31 日
23代	平野 弘之	平成 25 年 9 月 9 日	平成 27 年 9 月 10 日
24代	山崎 長栄	平成 27 年 9 月 14 日	令和 元 年 9 月 10 日
25代	菊池 秀明	令和 元 年 9 月 17 日	在 職 中

資料:議会議務局

158 市議会開会状況

年 別	総 数			定 例 会			臨 時 会			全 員 協 議 会	
	開会度数	会期日数	会議日数	開会度数	会期日数	会議日数	開会度数	会期日数	会議日数	開会度数	会議日数
平成23年	10	62	28	4	56	22	6	6	6	7	7
24年	7	61	25	4	58	22	3	3	3	4	4
25年	8	65	26	4	61	22	4	4	4	1	1
26年	8	65	27	4	61	23	4	4	4	7	7
27年	8	66	26	4	62	22	4	4	4	5	5
28年	7	64	26	4	61	23	3	3	3	5	5
29年	5	60	23	4	59	22	1	1	1	4	4
30年	5	60	23	4	59	22	1	1	1	5	5
令和元年	7	64	25	4	61	22	3	3	3	4	4
2年	7	62	26	4	59	23	2	2	2	7	7

資料:議会事務局

159 市議会付議件数

年 別	合 計	市長提出案件					議員提出案件			
		計	一般議案	同意案	認定案	事後承認案	計	意見書案	決議案	その他
平成23年	159	153	90	8	11	44	6	3	-	3
24年	134	126	95	5	10	16	8	5	-	3
25年	156	152	129	5	9	9	4	4	-	-
26年	180	173	151	6	10	6	7	2(5)	-	-
27年	206	193	168	5	9	11	13	4(5)	-	4
28年	236	230	194	5	9	22	6	3(3)	-	-
29年	188	186	147	5	9	25	2	1(-)	-	1
30年	184	180	134	3	9	34	4	1(1)	-	2
令和元年	165	156	125	7	9	15	9	3(2)	-	6
2年	141	139	108	8	9	14	2	2(-)	-	-

資料:議会事務局

(注) () は委員会提出議案

160 請願、陳情受理件数及び処理状況

年 別	受理件数	昨年からの繰越件数	計	採 択	不採択	撤 回	継続審査	処理した陳情
平成23年	-(-)	-(-)	-(-)	-(-)	-(-)	-(-)	-(-)	(-)
24年	1(5)	-(-)	1(5)	-(-)	-(-)	-(-)	1(-)	(5)
25年	3(6)	1(-)	4(6)	1(-)	2(-)	-(-)	1(-)	(6)
26年	4(9)	1(-)	5(9)	2(-)	2(-)	-(-)	1(-)	(9)
27年	2(7)	1(-)	3(7)	2(-)	-(-)	-(-)	1(-)	(7)
28年	4(4)	1(-)	5(4)	3(-)	1(-)	1(-)	-(-)	(4)
29年	1(3)	-(-)	1(3)	-(-)	-(-)	-(-)	1(-)	(3)
30年	-(-)	-(-)	1(3)	1(-)	-(-)	-(-)	-(-)	(3)
令和元年	1(12)	-(-)	1(12)	-(-)	1(-)	-(-)	-(-)	(12)
2年	2(6)	-(-)	2(6)	1(-)	-(-)	1(-)	-(-)	(6)

資料:議会事務局

(注) () は陳情件数で、内容が請願に適合するものは請願書に準じて処理している。

161 選挙人名簿登録人員数

(単位:人)

区	投票所	令和元年12月1日現在			令和2年12月1日現在		
		男	女	計	男	女	計
	総数	13,726	15,253	28,979	13,425	14,944	28,369
1	東前集会所	262	341	603	254	332	586
2	かまいしこども園	392	472	864	388	465	853
3	保健福祉センター(1階入口)	635	774	1,409	640	766	1,406
4	教育センター	67	78	145	64	69	133
5	中妻体育館(旧八雲小学校体育館)	362	410	772	350	389	739
6	昭和園クラブハウス	564	609	1,173	534	584	1,118
7	身体障害者福祉センター	784	929	1,713	739	881	1,620
8	嬉石地区集会所	186	225	411	184	214	398
9	平田小学校	424	457	881	404	450	854
10	尾崎白浜集会所	147	146	293	132	132	264
11	仙人インフォメーションセンター	28	28	56	27	27	54
12	唄貝集会所	57	69	126	55	66	121
13	大松地区コミュニティ消防センター	350	374	724	333	352	685
14	洞関地区コミュニティ消防センター	428	496	924	432	506	938
15	甲子小学校	1,174	1,298	2,472	1,163	1,285	2,448
16	釜石市球技場クラブハウス	364	318	682	357	329	686
17	小佐野小学校	972	1,092	2,064	953	1,073	2,026
18	働く婦人の家	1,120	1,311	2,431	1,099	1,279	2,378
19	県営両石アパート集会室	159	146	305	153	141	294
20	箱崎集会所	199	210	409	199	205	404
21	箱崎白浜集会所	126	125	251	119	125	244
22	鶉住居公民館	1,002	1,034	2,036	1,000	1,049	2,049
23	片岸集会所	136	133	269	135	137	272
24	橋野地区多目的集会施設	100	116	216	96	115	211
25	栗林小学校	337	358	695	320	344	664
26	栗橋公民館中村分館	50	56	106	50	53	103
27	栗橋公民館横内分館	17	18	35	16	18	34
28	唐丹公民館	280	302	582	277	301	578
29	大石地域交流センター	33	39	72	32	38	70
30	本郷地区コミュニティ消防センター	182	196	378	175	188	363
31	荒川集会所	119	117	236	115	113	228
32	山谷集会所	14	12	26	14	12	26
33	花露辺集会所	75	76	151	71	76	147
34	大平集会所	307	343	650	298	337	635
35	野田集会所	793	888	1,681	780	869	1,649
36	小佐野公民館野田団地分館	265	321	586	254	315	569
37	松原地区コミュニティ消防センター	121	141	262	121	136	257
38	上平田ニュータウン集会所	926	1,003	1,929	926	987	1,913
39	大畑団地集会所	150	167	317	148	164	312
40	室浜集会所	19	25	44	18	22	40

資料:釜石市選挙管理委員会事務局

(注)投票所は、令和元年執行の参議院議員通常選挙及び岩手県知事選挙で使用した施設名。

執行年月日	選挙の種類	定員数	候補者	選挙当日有権者数(人)				
				総数	男	女	法人	
平成 16年 2月 4日	釜石市農業委員会委員選挙		15	15	(無投票)	-	-	-
平成 16年 7月 11日	参議院岩手県選出議員選挙	県	1	4	37,320	17,308	20,012	-
平成 16年 7月 11日	参議院比例代表選出議員選挙	全国	48	128	37,328	17,311	20,017	-
平成 16年 8月 5日	岩手海区漁業調整委員会委員選挙		9	9	(無投票)	-	-	-
平成 17年 9月 11日	衆議院小選挙区選出議員選挙	岩手3区	1	3	36,778	17,052	19,726	-
平成 17年 9月 11日	衆議院比例代表選出議員選挙	東北	14	6政党	36,789	17,055	19,734	-
平成 17年 9月 11日	最高裁判所裁判官国民審査		6	-	36,778	17,052	19,726	-
平成 19年 2月 7日	釜石市農業委員会委員選挙		12	12	(無投票)	-	-	-
平成 19年 4月 8日	岩手県知事選挙		1	5	35,378	16,311	19,067	-
平成 19年 4月 8日	岩手県議会議員選挙		2	3	35,375	16,309	19,066	-
平成 19年 4月 22日	釜石市長選挙		1	1	(無投票)	-	-	-
平成 19年 5月 22日	釜石市鶴住居財産区議会議員選挙		8	8	(無投票)	-	-	-
平成 19年 5月 22日	釜石市両石財産区議会議員選挙		8	8	(無投票)	-	-	-
平成 19年 7月 29日	参議院岩手県選出議員選挙	県	1	4	35,817	16,547	19,270	-
平成 19年 7月 29日	参議院比例代表選出議員選挙	全国	48	159	35,817	16,547	19,270	-
平成 19年 8月 12日	釜石市議会議員選挙		23	25	35,389	16,328	19,061	-
平成 19年 11月 18日	釜石市長選挙		1	1	(無投票)	-	-	-
平成 20年 7月 31日	岩手海区漁業調整委員会委員選挙		9	10	1,896	1,131	755	10
平成 21年 8月 30日	衆議院小選挙区選出議員選挙	岩手3区	1	3	34,591	15,962	18,629	-
平成 21年 8月 30日	衆議院比例代表選出議員選挙	東北	14	7政党	34,591	15,962	18,629	-
平成 21年 8月 30日	最高裁判所裁判官国民審査		9	-	34,576	15,958	18,618	-
平成 22年 2月 4日	釜石市農業委員会委員選挙		12	12	(無投票)	-	-	-
平成 22年 7月 11日	参議院岩手県選出議員選挙	県	1	4	34,133	15,737	18,396	-
平成 22年 7月 11日	参議院比例代表選出議員選挙	全国	48	186	34,133	15,737	18,396	-
平成 22年 8月 1日	岩手県議会議員釜石選挙区補欠選挙		2	3	33,880	15,643	18,237	-
平成 23年 9月 11日	岩手県知事選挙		1	4	31,810	14,731	17,079	-
平成 23年 9月 11日	岩手県議会議員選挙		2	3	31,810	14,731	17,079	-
平成 23年 9月 11日	釜石市議会議員選挙		20	22	31,793	14,724	17,069	-
平成 23年 9月 21日	釜石市両石財産区議会議員選挙		8	8	(無投票)	-	-	-
平成 23年 9月 21日	釜石市鶴住居財産区議会議員選挙		8	8	(無投票)	-	-	-
平成 23年 11月 13日	釜石市長選挙		1	1	(無投票)	-	-	-
平成 24年 8月 2日	岩手海区漁業調整委員会委員選挙		9	9	(無投票)	-	-	-
平成 24年 12月 16日	衆議院小選挙区選出議員選挙	岩手3区	1	4	31,769	14,863	16,906	-
平成 24年 12月 16日	衆議院比例代表選出議員選挙	東北	14	10政党	31,769	14,863	16,906	-
平成 25年 2月 4日	釜石市農業委員会委員選挙		12	12	(無投票)	-	-	-
平成 25年 7月 21日	参議院岩手県選出議員選挙	県	1	6	31,804	14,914	16,890	-
平成 25年 7月 21日	参議院比例代表選出議員選挙	全国	48	162	31,804	14,914	16,890	-
平成 26年 9月 11日	岩手海区漁業調整委員会委員補欠選挙		1	1	(無投票)	-	-	-
平成 26年 12月 14日	衆議院小選挙区選出議員選挙	岩手3区	1	3	31,049	14,567	16,482	-
平成 26年 12月 14日	衆議院比例代表選出議員選挙	東北	14	9政党	31,049	14,567	16,482	-
平成 27年 9月 6日	岩手県知事選挙		1	1	(無投票)	-	-	-
平成 27年 9月 6日	岩手県議会議員選挙		2	2	(無投票)	-	-	-
平成 27年 9月 6日	釜石市議会議員選挙		20	22	30,489	14,307	16,182	-
平成 27年 9月 16日	釜石市両石財産区議会議員選挙		8	7	(無投票)	-	-	-
平成 27年 9月 16日	釜石市鶴住居財産区議会議員選挙		8	8	(無投票)	-	-	-
平成 27年 11月 1日	釜石市長選挙		1	1	(無投票)	-	-	-
平成 28年 7月 10日	参議院岩手県選出議員選挙	県	1	3	30,976	14,608	16,368	-
平成 28年 7月 10日	参議院比例代表選出議員選挙	全国	48	164	30,976	14,608	16,368	-
平成 28年 8月 3日	岩手海区漁業調整委員会委員選挙		9	10	1,566	932	624	10
平成 29年 10月 22日	衆議院小選挙区選出議員選挙	岩手2区	1	2	30,287	14,318	15,969	-
平成 29年 10月 22日	衆議院比例代表選出議員選挙	東北	13	9政党	30,287	14,318	15,969	-
平成 29年 10月 22日	最高裁判所裁判官国民審査		7	-	30,270	14,313	15,957	-
令和 元年 7月 21日	参議院岩手県選出議員選挙	県	1	3	29,447	13,952	15,495	-
令和 元年 7月 21日	参議院比例代表選出議員選挙	全国	50	155	29,447	13,952	15,495	-
令和 元年 9月 8日	岩手県知事選挙		1	2	28,868	13,635	15,233	-
令和 元年 9月 8日	岩手県議会議員選挙		2	2	(無投票)	-	-	-
令和 元年 9月 8日	釜石市議会議員選挙		18	18	(無投票)	-	-	-
令和 元年 9月 18日	釜石市両石財産区議会議員選挙		6	6	(無投票)	-	-	-
令和 元年 9月 18日	釜石市鶴住居財産区議会議員選挙		8	8	(無投票)	-	-	-
令和 元年 11月 10日	釜石市長選挙		1	1	(無投票)	-	-	-

資料:釜石市選挙管理委員会事務局

162 主要選挙投票状況(その2)

執行年月日	選挙の種類	投票者数(人)				投票率(%)			
		総数	男	女	法人	総数	男	女	法人
平成 16 年 2 月 4 日	釜石市農業委員会委員選挙	-	-	-	-	-	-	-	-
平成 16 年 7 月 11 日	参议院岩手県選出議員選挙	23,889	11,121	12,768	-	64	64	64	-
平成 16 年 7 月 11 日	参议院比例代表選出議員選挙	23,889	11,120	12,769	-	64	64	64	-
平成 16 年 8 月 5 日	岩手海区漁業調整委員会委員選挙	-	-	-	-	-	-	-	-
平成 17 年 9 月 11 日	衆議院小選挙区選出議員選挙	26,245	12,091	14,154	-	71	71	72	-
平成 17 年 9 月 11 日	衆議院比例代表選出議員選挙	26,246	12,091	14,155	-	71	71	72	-
平成 17 年 9 月 11 日	最高裁判所裁判官国民審査	26,006	11,951	14,055	-	71	70	71	-
平成 19 年 2 月 7 日	釜石市農業委員会委員選挙	-	-	-	-	-	-	-	-
平成 19 年 4 月 8 日	岩手県知事選挙	25,303	11,574	13,729	-	72	71	72	-
平成 19 年 4 月 8 日	岩手県議会議員選挙	25,298	11,566	13,732	-	72	71	72	-
平成 19 年 4 月 22 日	釜石市長選挙	-	-	-	-	-	-	-	-
平成 19 年 5 月 22 日	釜石市鶴住居財産区議会議員選挙	-	-	-	-	-	-	-	-
平成 19 年 5 月 22 日	釜石市両石財産区議会議員選挙	-	-	-	-	-	-	-	-
平成 19 年 7 月 29 日	参议院岩手県選出議員選挙	24,148	11,171	12,977	-	67	68	67	-
平成 19 年 7 月 29 日	参议院比例代表選出議員選挙	24,146	11,171	12,975	-	67	68	67	-
平成 19 年 8 月 12 日	釜石市議会議員選挙	25,597	11,599	13,998	-	72	71	73	-
平成 19 年 11 月 18 日	釜石市長選挙	-	-	-	-	-	-	-	-
平成 20 年 7 月 31 日	岩手海区漁業調整委員会委員選挙	1,311	797	507	7	69	70	67	70
平成 21 年 8 月 30 日	衆議院小選挙区選出議員選挙	25,622	11,932	13,690	-	74	75	73	-
平成 21 年 8 月 30 日	衆議院比例代表選出議員選挙	25,624	11,932	13,692	-	74	75	74	-
平成 21 年 8 月 30 日	最高裁判所裁判官国民審査	25,306	11,750	13,556	-	73	74	73	-
平成 22 年 2 月 4 日	釜石市農業委員会委員選挙	-	-	-	-	-	-	-	-
平成 22 年 7 月 11 日	参议院岩手県選出議員選挙	22,294	10,345	11,949	-	65	66	65	-
平成 22 年 7 月 11 日	参议院比例代表選出議員選挙	22,296	10,344	11,952	-	65	66	65	-
平成 22 年 8 月 1 日	岩手県議会議員釜石選挙区補欠選挙	17,842	8,362	9,480	-	53	53	52	-
平成 23 年 9 月 11 日	岩手県知事選挙	21,690	9,944	11,746	-	68	68	69	-
平成 23 年 9 月 11 日	岩手県議会議員選挙	21,684	9,941	11,743	-	68	67	69	-
平成 23 年 9 月 11 日	釜石市議会議員選挙	21,653	9,929	11,724	-	68	67	69	-
平成 23 年 9 月 21 日	釜石市両石財産区議会議員選挙	-	-	-	-	-	-	-	-
平成 23 年 9 月 21 日	釜石市鶴住居財産区議会議員選挙	-	-	-	-	-	-	-	-
平成 23 年 11 月 13 日	釜石市長選挙	-	-	-	-	-	-	-	-
平成 24 年 8 月 2 日	岩手海区漁業調整委員会委員選挙	-	-	-	-	-	-	-	-
平成 24 年 12 月 16 日	衆議院小選挙区選出議員選挙	19,292	9,259	10,033	-	61	62	59	-
平成 24 年 12 月 16 日	衆議院比例代表選出議員選挙	19,291	9,259	10,032	-	61	62	59	-
平成 25 年 2 月 4 日	釜石市農業委員会委員選挙	-	-	-	-	-	-	-	-
平成 25 年 7 月 21 日	参议院岩手県選出議員選挙	18,356	8,725	9,631	-	58	59	57	-
平成 25 年 7 月 21 日	参议院比例代表選出議員選挙	18,356	8,724	9,632	-	58	59	57	-
平成 26 年 9 月 11 日	岩手海区漁業調整委員会委員補欠選挙	-	-	-	-	-	-	-	-
平成 26 年 12 月 14 日	衆議院小選挙区選出議員選挙	17,134	8,251	8,883	-	55	57	54	-
平成 26 年 12 月 14 日	衆議院比例代表選出議員選挙	17,133	8,251	8,882	-	55	57	54	-
平成 27 年 9 月 6 日	岩手県知事選挙	-	-	-	-	-	-	-	-
平成 27 年 9 月 6 日	岩手県議会議員選挙	-	-	-	-	-	-	-	-
平成 27 年 9 月 6 日	釜石市議会議員選挙	19,687	9,105	10,582	-	65	64	65	-
平成 27 年 9 月 16 日	釜石市両石財産区議会議員選挙	-	-	-	-	-	-	-	-
平成 27 年 9 月 16 日	釜石市鶴住居財産区議会議員選挙	-	-	-	-	-	-	-	-
平成 27 年 11 月 1 日	釜石市長選挙	-	-	-	-	-	-	-	-
平成 28 年 7 月 10 日	参议院岩手県選出議員選挙	18,334	8,707	9,627	-	59	60	59	-
平成 28 年 7 月 10 日	参议院比例代表選出議員選挙	18,333	8,707	9,626	-	59	60	59	-
平成 28 年 8 月 3 日	岩手海区漁業調整委員会委員選挙	889	552	332	5	57	59	53	50
平成 29 年 10 月 22 日	衆議院小選挙区選出議員選挙	17,982	8,578	9,404	-	59	60	59	-
平成 29 年 10 月 22 日	衆議院比例代表選出議員選挙	17,982	8,578	9,404	-	59	60	59	-
平成 29 年 10 月 22 日	最高裁判所裁判官国民審査	17,957	8,562	9,395	-	59	60	59	-
令和 元年 7 月 21 日	参议院岩手県選出議員選挙	17,283	8,229	9,054	-	59	59	58	-
令和 元年 7 月 21 日	参议院比例代表選出議員選挙	17,283	8,228	9,055	-	59	59	58	-
令和 元年 9 月 8 日	岩手県知事選挙	14,324	6,798	7,526	-	50	50	49	-
令和 元年 9 月 8 日	岩手県議会議員選挙	-	-	-	-	-	-	-	-
令和 元年 9 月 8 日	釜石市議会議員選挙	-	-	-	-	-	-	-	-
令和 元年 9 月 18 日	釜石市両石財産区議会議員選挙	-	-	-	-	-	-	-	-
令和 元年 9 月 18 日	釜石市鶴住居財産区議会議員選挙	-	-	-	-	-	-	-	-
令和 元年 11 月 10 日	釜石市長選挙	-	-	-	-	-	-	-	-

資料:釜石市選挙管理委員会事務局

163 市職員数

各年度4月1日現在(単位:人)

年次・部課	条例定数	現 員			性 別	
		右記以外の職員	技能職員	計	男	女
平成28年度	533	426	9	435	274	161
平成29年度	533	425	8	433	277	156
平成30年度	533	439	8	447	289	158
令和元年度	533	431	8	439	282	157
令和2年度	533	417	6	423	267	156
市長事務部局						
総務企画部		66	-	66	47	19
総務企画部長		1	-	1	1	-
総合政策課		11	-	11	6	5
オープンシティ推進室		4	-	4	3	1
総務課		11	-	11	7	4
財政課		9	-	9	8	1
資産管理課		4	-	4	3	1
税務課		15	-	15	11	4
広聴広報課		7	-	7	5	2
新市庁舎建設推進室		4	-	4	3	1
市民生活部		62	1	63	34	29
市民生活部長		1	-	1	1	-
市民生活部次長		1	-	1	1	-
まちづくり課		28	-	28	15	13
市民課		18	-	18	6	12
生活環境課		14	1	15	11	4
保健福祉部		88	-	88	27	61
保健福祉部長		1	-	1	-	1
統括保健師		1	-	1	-	1
健康推進課		19	-	19	3	16
保健福祉センター		1	-	1	1	-
地域福祉課		17	-	17	12	5
高齢介護福祉課		21	-	21	7	14
子ども課		10	-	10	2	8
上中島子ども園		14	-	14	1	13
すくすく親子教室		4	-	4	1	3
産業振興部		46	-	46	33	13
産業振興部長		1	-	1	1	-
産業振興部次長		1	-	1	1	-
商工観光課		12	-	12	8	4
働く婦人の家		-	-	-	-	-
国際港湾産業課		7	-	7	5	2
水産課		12	-	12	9	3
農林課		9	-	9	6	3
国土調査推進室		4	-	4	3	1
建設部		49	-	49	44	5
建設部長		1	-	1	1	-
建設課		16	-	16	15	1
高規格幹線道路対策室		2	-	2	2	-
都市計画課		17	-	17	16	1
下水道課		13	-	13	10	3
文化スポーツ部		25	-	25	19	6
文化スポーツ部長		1	-	1	1	-
文化振興課		5	-	5	3	2
世界遺産課		5	-	5	4	1
スポーツ推進課		10	-	10	9	1
国際交流課		4	-	4	2	2
危機管理監		6	-	6	6	-
危機管理監		1	-	1	1	-
防災危機管理課		5	-	5	5	-
復興推進本部		24	-	24	24	-
復興管理監		1	-	1	1	-
事務局		3	-	3	3	-
都市整備推進室		14	-	14	14	-
生活支援室		6	-	6	6	-
地域包括ケア推進本部		2	-	2	-	2
会計課		6	-	6	2	4
水道事業所		12	1	13	11	2
議会事務局		5	-	5	4	1
行政委員会						
教育委員会事務局		20	4	24	13	11
選挙管理委員会事務局		1	-	1	1	-
監査委員事務局		3	-	3	1	2
農業委員会事務局		2	-	2	1	1
[参考]						
釜石・大槌地区行政事務組合	119	115		115	113	2

資料:総務課

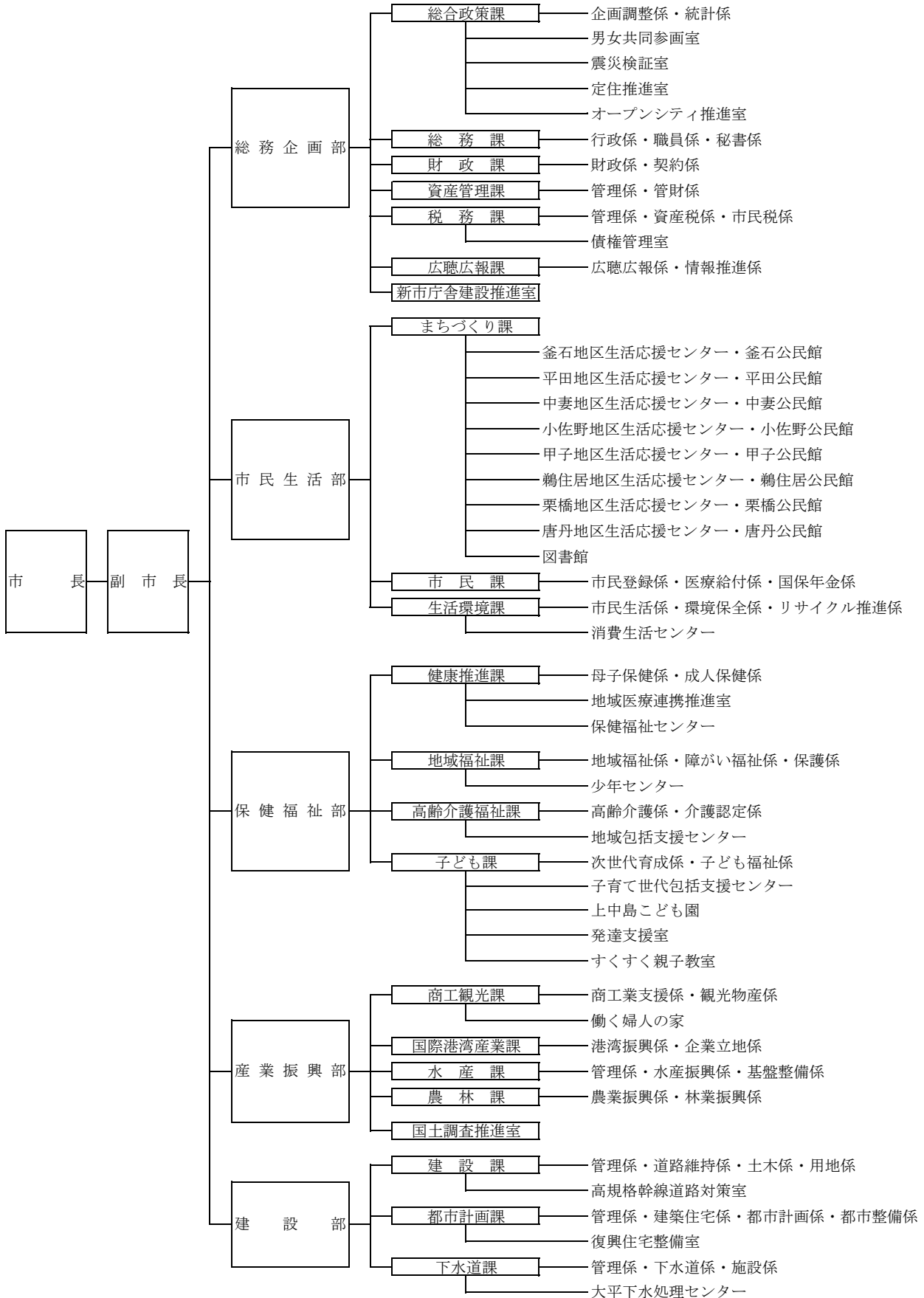

資料:総務課

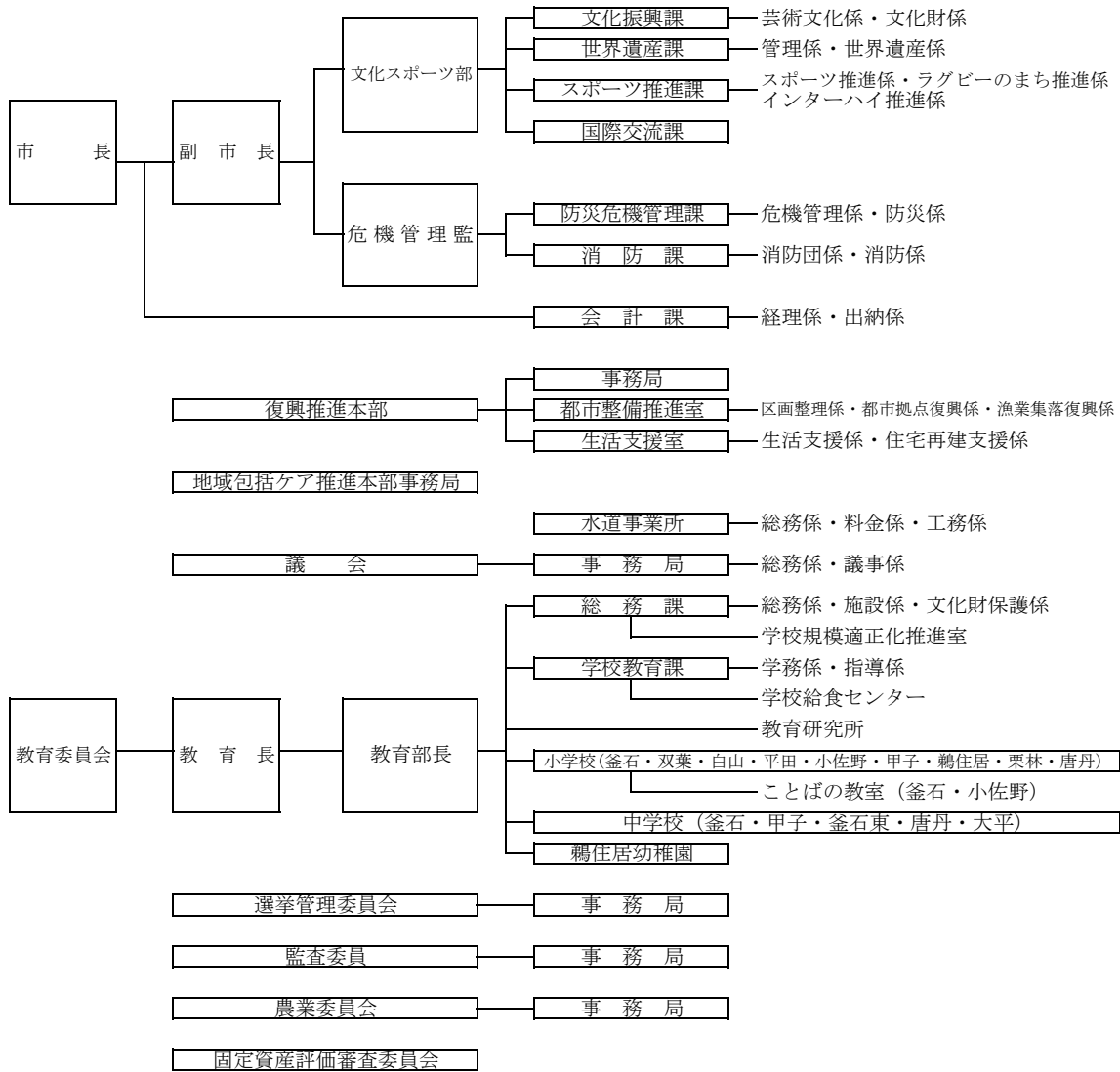

釜石大槌地区行政事務組合

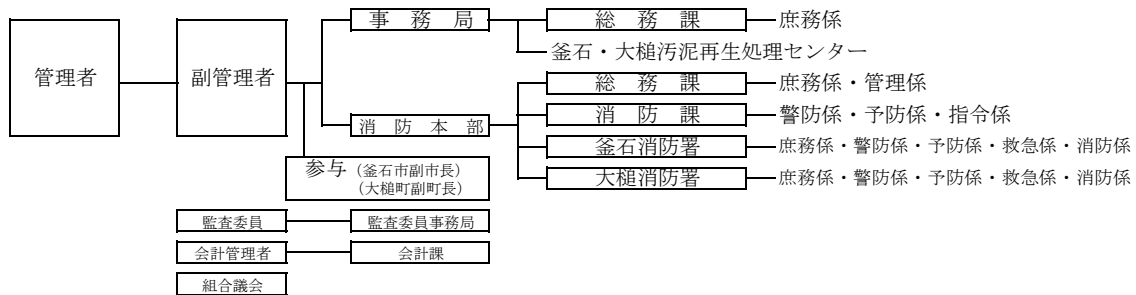

岩手沿岸南部広域環境組合

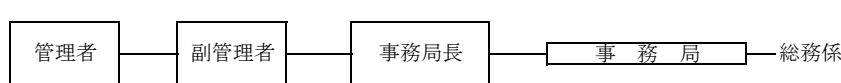

資料:総務課